



MTJP12.5

Vertikalmastbühne

STANDARDAUSRÜSTUNG

- Hupe
- Not-Aus-Taste
- Notabsenkung
- Borddiagnose
- Betriebsstundenzähler
- Proportionalsteuerungen
- Auf maximaler Hubhöhe fahrbar
- Automatische Bremsanlage
- Neigungskontrolle mit Warnmeldung
- Bewegungsalarm Sensoren
- Schutz des Ladegerät
- Plattform-Lasterfassungssystem
- Rundumleuchte



LOGISTIK



BAUWERBE

MTJP12.5

Förderleistung		200 kg
Max. Personenzahl		2/1
Max. Arbeitshöhe		12,40 m
Max. Plattformhöhe		10,40 m
Max. horizontale Reichweite		5,50 m
Max. Übergreifhöhe		7,00 m
Gesamtlänge	A	3,82 m
Gesamtbreite	B	1,20 m
Gesamthöhe	C	1,99 m
Arbeitsbühne (Länge/Breite)		0,69 m / 0,93 m
Bodenfreiheit (eingefahren)		0,10 m
Bodenfreiheit (ausgefahren)		0,015 m
Radstand	D	1,60 m
Wenderadius (innen/außen)		0,70 m / 2,50 m
Drehbereich Oberwagen		345°
Auslegerwinkel		+60°/-60°
Fahrtrieb		2x32VAC/2,0kW
Hubtrieb		30VAC/5,0kW
Fahrgeschwindigkeit (eingefahren)		4,5 km/h
Fahrgeschwindigkeit (ausgefahren)		0,5 km/h
Ausfahrzeit/Einfahrzeit		42 / 37 sec
Batterien		48V/200Ah Wartungsfrei Blei-Batterien
Integriertes Batterieladegerät		48V/35A
Steigfähigkeit		25%
Max. zulässige Neigung (Innenbereich)		2,5° / 2,5°
Non-Marking-Reifen		470x178 mm
Gewicht CE		4.920 kg

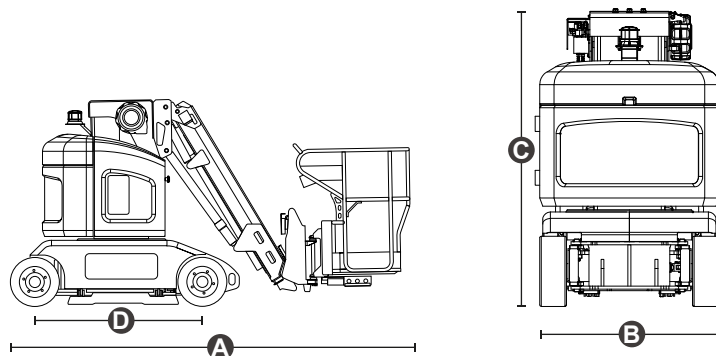

NORMEN: EN 280-1, ANSI/SAIA A92.20

Die in dieser Broschüre enthaltenen Daten dienen zur Information und können ohne Vorankündigung geändert werden. Alle Bilder dienen nur zur Veranschaulichung und bilden das Produkt möglicherweise nicht genau ab.