

# VORKHEFTRUCKS VOOR RUW TERREIN

# FL 5,0

VOORLOPIG ONTWERP



BOUW



LOGISTIEK

	Modelnaam	FL5,0
	Draagvermogen - met STD WVM3,0	5.000 kg
<b>Typeaanduiding</b>	Zwaartepunt van de lading	600 mm
	Voeding	Diesel
	Afstand vanaf het midden van de vooras tot vorkenvlak	735 mm
<b>Gewicht</b>	Gewicht	9.050 kg
	Gewicht op vooras (bij volle belasting)/achteras (bij volle belasting)	12.300/1.750 kg
	Gewicht op vooras (onbelast)/achteras (onbelast)	4.280/4.770 kg
<b>Wielen</b>	Type wielen	Banden
	Bandenmerk	Exmile
	Afmetingen van de voorwielen	445/65-22,5
	Afmetingen van de achterwielen	12,5/80-18
	Aantal aangedreven wielen	4WD - 2X/2X
<b>Stage V-motor</b>	ID van het model	FL5,0-D/V
	Merk en model van de motor	DEUTZ TCD 3.6 L4
	Cilinders/cilinderinhoud van de motor	4/3.620
	Nominale snelheid	2.300 omw./min.
	Emissienorm	Stage V
	kW/(CV)	55,4 kW (75 CV)
<b>Prestaties</b>	Transportsnelheid (bij volle belasting/onbelast)	25/25 km/h
	Hefsnelheid (bij volle belasting/onbelast)	0,45/0,52 m/s
	Daalsnelheid (bij volle belasting/onbelast)	0,5/0,43 m/s
	Trekkracht (bij volle belasting/onbelast)	8.600 daN
	Maximaal hellingsvermogen (bij volle belasting)	45%
	Transmissiemodel	4F50
	Type transmissie	Hydraulisch - Powershift met 3 versnellingen
	Type as	Met oliebadschijfremmen
	Differentieel met automatische vergrendeling	Elektrische differentieelvergrendeling met handmatige bediening
	Bedrijfsrem	Hydraulisch
	Handrem	Mechanisch
	Accu	24 V
	<b>Overig</b>	Hydraulische bedrijfsdruk van het toebehoren
Oliedebit van het toebehoren		180 l/min
Gegarandeerd akoestisch vermogen LwA dB(A)		104 dB(A)

## MOGELIJKHEID TOT VOLLEDIGE PERSONALISATIE

Wij bieden maximaal comfort, zelfs in de meest extreme situaties!

Kies uit de vele optionele personalisatiemogelijkheden voor uw truck, van geluidsabsorberende panelen tot een gesloten cabine.

Geniet van maximale efficiëntie en veelzijdigheid in uw dagelijks werk.



## GESLOTEN CABINE OPTIONEEL VERKRIJGBAAR

Rust uw machine uit met een gesloten cabine, deuren op volledige hoogte en airconditioning voor maximaal comfort en flexibiliteit tijdens alle werkzaamheden.

# AFMETINGEN

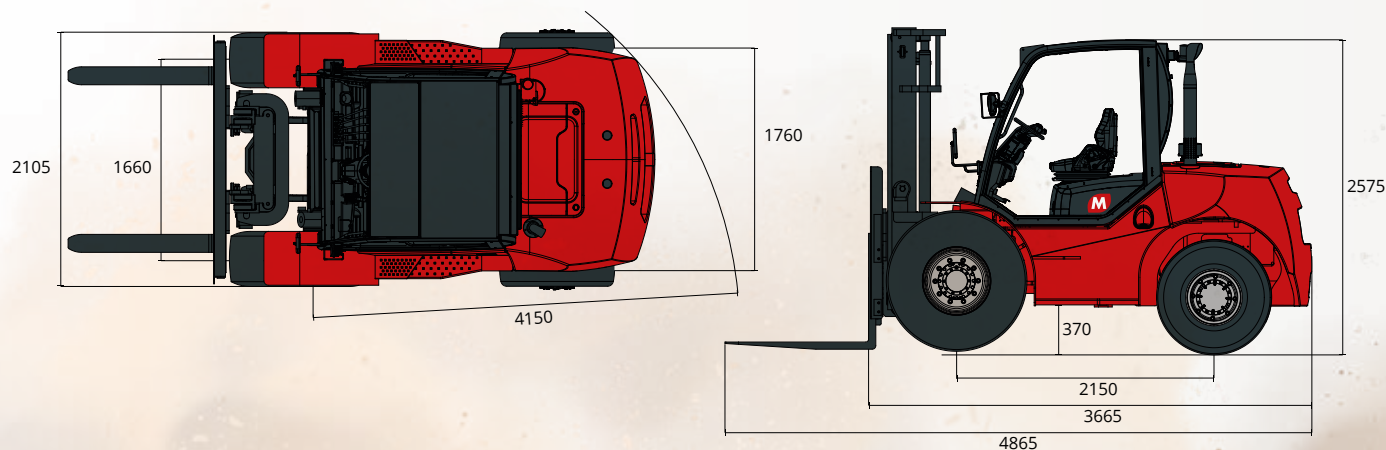

**UITMUNTENDE  
TRACTIE OFF-ROAD**

**UITSTEKENDE  
MANOEUVREERBAARHEID**

**BESTEN-  
DIGHEID  
EN DUURZAAMHEID  
VAN DE MATERIALEN**

**HOOG  
DRAAGVERMOGEN  
EN HEFHOOGTE**

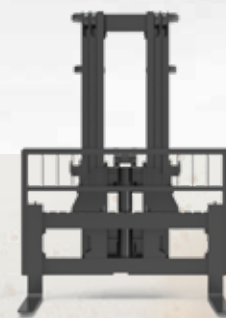
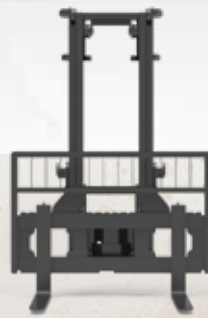

# MASTEN

Type		Wide View			Triplex				
Model		M-FL-1009	M-FL-1010	M-FL-1011	M-FL-1012	M-FL-1013	M-FL-1014	M-FL-1015	M-FL-1016
Configuratie		std	opt	opt	opt	opt	opt	opt	opt
Max. hefhoogte (mm)		3.000	3.700	4.000	4.000	4.300	4.500	4.800	5.000
Max. hoogte (mm)	Hoogte met verlaagde mast	2.685	3.035	3.185	2.760	2.850	2.910	3.010	3.060
	Hoogte met opgeheven mast zonder belast beschermrooster	4.183	4.883	5.183	5.470	5.740	5.920	6.220	6.399
Vrije heffing (mm)	Zonder belast beschermrooster	170	170	170	1.300	1.420	1.500	1.600	1.671
Overhang voorruit (mm)		735	735	735	804	804	804	804	804
Hellingshoek	Voorruit	15	15	15	15	15	15	15	10
	Achterruit	15	15	15	15	15	15	15	15
Draagvermogen (kg) Zwaartepunt van de lading 500 mm	ISO 22915-2	5.000	5.000	5.000	5.000	4.600	4.300	4.100	3.900
	ISO 22915-13	5.000	5.000	5.000	5.000	4.500	4.100	3.900	3.500

Met Cascade vorkenversteller, verminderd draagvermogen van 300 kg.

Met Cascade transporteur en vorkenversteller, verminderd draagvermogen van 500 kg.

## KENMERKEN FL 5,0

- Open cabine (voor- en achterraut)
- Ruitenwissers voor en achter
- Koplampen voor en achter
- Led-werklampen vooraan
- Blauw licht
- Geel knipperlicht
- Achteraankijkspiegels rechts en links
- Convexe panoramische spiegel
- 4 kleppen en leidingen
- Verankeringsringen
- Geveerde stoel
- Mogelijkheid voor vergrendelingssysteem voor gordels (SPO vereist indien nodig)
- Armsteun
- Diagnosesysteem aan boord
- Noodstopknop in de cabine
- Handmatige parkeerrem
- Urenteller
- Geluidssignaal tijdens achteruit rijden

## OPTIES FL 5,0

- Gesloten cabine
- Verwarming
- Airconditioning
- Isolatielager met geluidssignaal
- Banden gevuld met schuim (in plaats van de standaardbanden)
- Niet-markerende banden (alleen versie met schuim – in plaats van de standaardbanden)
- 7-polige Europese standaard waterdichte contactdoos
- 5<sup>e</sup> extra connector
- 5<sup>e</sup> extra ventiel
- Weegsysteem - inclusief printfunctie
- Weegsysteem - exclusief printfunctie
- Vonkenvangstelsysteem
- Extra schakelaar in de cabine voor hoofdvoedingsblok
- Detectiesysteem voor aanwezigheid bediener (SPO) met alarm - CE 2023
- Systeem voor aanwezigheid bediener (SPO) met motorblokkering - verplicht voor Australië
- Speciaal lakwerk
- Vorbereiding voor kentekenregistratie
- Connector voor GPS-systemen voor wagenparkbeheer

## VOLLEDIGE SERIE



FL 2,5



FL 3,0



FL 3,5



FL 5,0