



ES0607DC

Nacelles élévatrices à ciseaux non tout terrain

LISTE ÉQUIPEMENT STANDARD

- Système anti-renversement sous le châssis automatique
- Protection anti-écrasement
- Haute garde au sol
- Porte autobloquante sur la nacelle
- Limite de vitesse à hauteur maximale
- Contrôle surcharge de la nacelle
- Installation de freinage automatique
- Relâchement du frein de secours
- Pneumatiques anti-traces
- Indicateur d'inclinaison avec alarme
- Signal acoustique de descente et double lumière led clignotante
- Étrier de sécurité pour les phases de maintenance
- Klaxon
- Soupape de blocage du vérin
- Protection du moteur de traction
- Système de descente d'urgence
- Protection du moteur de traction
- Œillets d'ancrage
- Système de diagnostic embarqué
- Compte-heures
- Contrôles proportionnels
- Parapet pliant
- Courant sur la nacelle
- Batterie sans entretien
- Tuyaux avec système anti-explosion
- Alarme mouvement
- Orifices intégrés pour transport avec fourches
- Système de protection recharge
- Indicateur de charge
- Points d'ancrage et de levage
- Extension du panier nacelle unidirectionnelle
- 2 roues motrices
- 2 roues directrices
- Relâchement du frein de secours manuel



LOGISTIQUE



BÂTIMENT

ES0607DC

Capacité de charge		240 kg
Capacité de charge à portée maximale		100 kg
Nombre max. d'occupants (intérieur/extérieur)		2/1
Hauteur de travail	A	5,6 m
Hauteur plancher de la nacelle	B	3,6 m
Longueur totale	C	1,44 m
Largeur totale	D	0,76 m
Hauteur totale (parapet relevé)	E	1,99 m
Hauteur de transport (parapet replié)	F	1,62 m
Dimensions nacelle (longueur/largeur)		1,29x0,7 m
Extension de la nacelle	G	0,6 m
Garde au sol (nacelle repliée)		6 cm
Garde au sol (nacelle déployée)		1,5 cm
Empattement	H	1,05 m
Rayon de braquage (intérieur)		40 cm
Rayon de braquage (extérieur)		1,55 m
Moteurs de conduite		2x24VDC/0.4kW
Moteurs de levage		24VDC/1.2kW
Vitesse de translation (nacelle repliée)		4 km/h
Vitesse de translation (nacelle déployée)		0,6 km/h
Batteries		24 V / 85 Ah Batteries AGM Sans entretien
Chargeur de batteries intégré		24V/15A
Pente accessible		25%
Pente maximum de travail		1,5°/3°
Pneumatiques anti-traces		230x80 mm
Poids (CE)		920 kg



Pneumatiques anti-traces



Étrier de sécurité

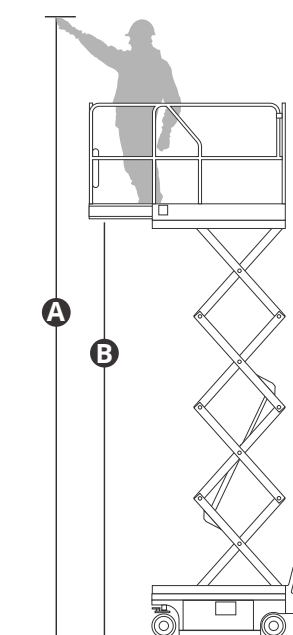
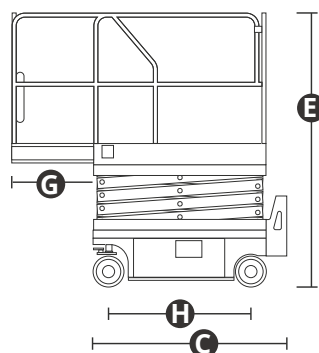
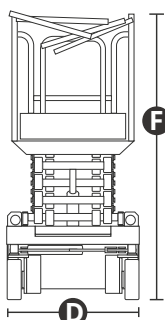

NORMES RESPECTÉES: EN 280-1, ANSI/SAIA A92.20

Les données de cette brochure sont fournies à titre d'informations et peuvent faire l'objet de modifications sans préavis.

Toutes les images sont fournies à titre indicatif uniquement et pourraient ne pas représenter exactement le produit.