

TH

3,5.9



BÂTIMENT



LOGISTIQUE

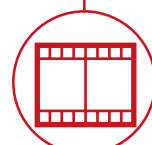

ÉVÈNEMENTIEL
ET CINÉMA



TH
3,5.9



CABINE

Sécurité et visibilité
au top de la catégorie



PERFORMANCES

Levage avec des performances
sans égales



LOAD LIVE DIAGRAM

2 affichages dynamiques de
l'abaque de charge en temps réel

TH
3,5.9

DIMENSIONS (mm)

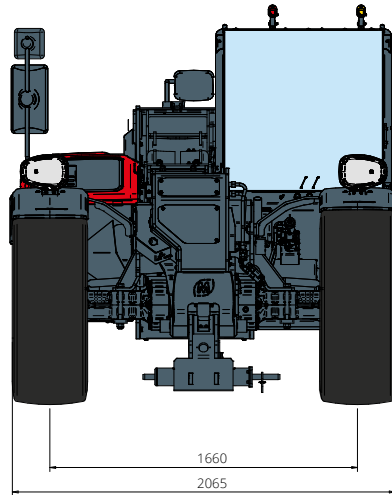

Vue
FRONTALE

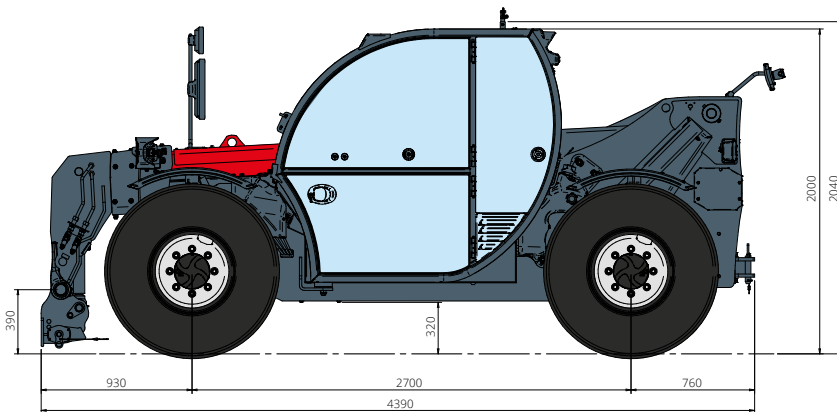

Vue
LATÉRALE

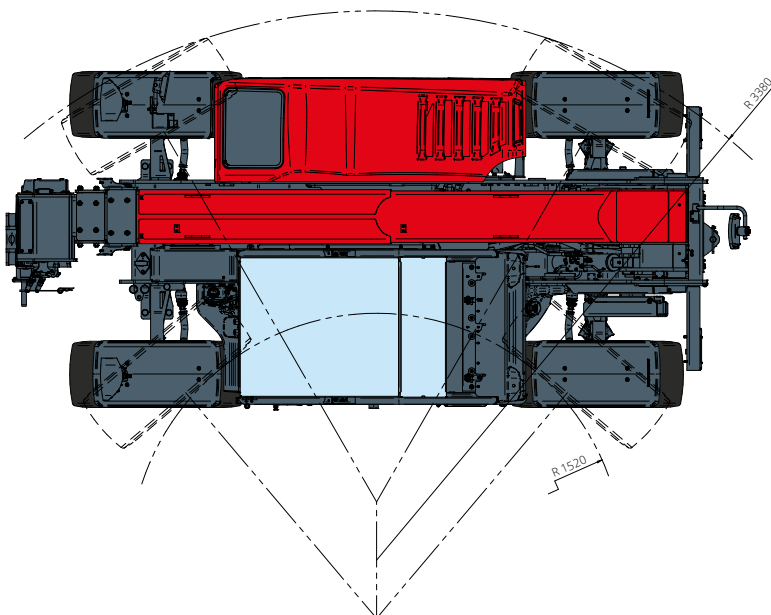

Vue
DE HAUT

Désignation machine	Chariot élévateur télescopique	TH 3,5,9	
	Capacité max. de levage	3 500 kg	
	Hauteur max. de levage	8,60 m	
	Déport maximale	6,10 m	
Stabilisateurs	Type	-	
	Modèle	Deutz TD 2,9 L4 EDG Stage IIIA	Deutz TD 2,9 L4 Stage V
Moteur	Puissance nominale	55,4 kW (75,3 ch) à 2 600 t/min	
	Couple maximal	260 Nm à 1 600 t/min	
	Cylindrée	2,9 l	
	Nombre cylindres	4 en ligne	
	Configuration moteur	Diesel à injection directe turbocompressé	
	Circuit de refroidissement	Eau	
Transmission	Type	Hydrostatique	
	Pression maximale	500 bar	
	Boîte de vitesses	Boîte transfert à 2 rapports avant et arrière	
Essieux et freins	Type	Essieux avec réducteurs épicycloïdaux	
	Essieu avant	Directionnel	
	Essieu arrière	Oscillation libre	
	Nbre roues motrices/directrices	4 roues motrices/directrices	
	Modes de braquage	Frontal/À quatre roues/En crabe	
	Frein de service	Multidisque à bain d'huile sur essieux avant et arrière	
	Frein de stationnement	Hydraulique à action négative sur essieu avant	
	Dimensions des pneus	380/75 R20	
Performances	Vitesse maximale de déplacement	32 km/h	
	Pente accessible (à vide)	89%	
	Rayon de braquage (aux fourches)	4 470 mm	
Poids	Total à vide*	7 300 kg	
	Gazole	75 l	
Capacité réservoirs et circuits	AdBlue	-	
	Huile hydraulique	95 l	
	Huile moteur	9 l	
	Liquide de refroidissement	15 l	
Système hydraulique mouvements	Type installations	Load sensing	
	Pompe services	Variable déplacement	
	Capacité hydraulique maximale	90 l/min	
	Capacité hydraulique maximale tête de flèche	75 l/min	
	Pression maximale de travail	315 bar	
	Distributeur pour mouvements flèche	Distributeur électro-proportionnel compensée	
	Commande mouvements	1 joystick avec consentement manœuvre intégré	
Normes appliquées	2006/42/CE: Directiva de Máquinas UE		
	2016/1628: Reglamento UE sobre las emisiones de los motores Stage V		
	EN 1459-X: relativa a las normas sobre requisitos de seguridad de carretillas de alcance variable		
	EN 280-1: normas sobre las plataformas elevadoras móviles de personal (si están disponibles)		
	ROPS/FOPS: sobre la norma para las estructuras de protección		

Les données de cette brochure sont fournies à titre d'informations et peuvent faire l'objet de modifications sans préavis.

Toutes les images sont fournies à titre indicatif uniquement et pourraient ne pas représenter exactement le produit.

* Le poids mentionné se rapporte à l'engin à vide avec équipement standard et pourrait varier selon la configuration choisie.

La configuration standard de la machine inclut :

CABINE

- Siège Comfort
- Volante réglable
- Pare-soleil réglable
- Chauffage

INFORMATIONS EN TEMPS RÉEL

- Écran tactile 7 pouces
- MCTS - Logiciel embarqué Magni Combi Touch System
- LMI - Système de contrôle de charge
- Diagnostic intégré à bord et à distance

CARACTÉRISTIQUES TECHNIQUES

- Q-Fit standard
- Système avancé CAN-BUS à deux lignes
- Alignement automatique des roues avant et arrière
- Frein de stationnement automatique
- Coupe-batterie extérieur
- Circuit électrique : 12 V -IP67

SERVICE

- Garantie 24 mois ou 2 000 heures