

CHARIOTS ÉLÉVATEURS POUR TERRAINS ACCIDENTÉS

FL

5,0A

PRÉLIMINAIRE



CONSTRUCTION



LOGISTIQUE

Identification du modèle	Nom du modèle	FL5,0A
	Capacité de charge - avec STD WVM3,0	5 000 kg
	Centre de gravité de la charge	600 mm
	Alimentation	Diesel
	Distance entre le centre de l'essieu avant et le talon des fourches	735 mm
Poids	Poids	9 050 kg
	Poids sur l'essieu avant (à pleine charge)/arrière (à pleine charge)	12 300/1 750 kg
	Poids sur l'essieu avant (à vide)/arrière (à vide)	4 280/4 770 kg
Roues	Type de roues	Pneus
	Marque des pneus	Exmile
	Dimensions des roues avant	445/65-22,5
	Dimensions des roues arrière	12,5/80-18
	Nombre de roues motrices	4RM - 2X/2X
Moteur Stage III	ID du modèle	FL5,0-C/A
	Marque et modèle du moteur	QSF3.8t3TC115
	Cylindres/cylindrée du moteur	4/3 760
	Vitesse nominale	2 200 tours/min
	Norme d'émission	Stage IIIA
	kW/(CV)	86 kW (115 CV)
	Vitesse de transport (à pleine charge/à vide)	25/25 km/h
Performances	Vitesse de levage (à pleine charge/à vide)	0,45/0,52 m/s
	Vitesse d'abaissement (à pleine charge/à vide)	0,5/0,43 m/s
	Force de traction (à pleine charge)	8 600 daN
	Pente maximale surmontable (à pleine charge)	45%
	Modèle de transmission	4F50
	Type de transmission	Hydraulique - Powershift à 3 rapports
	Type d'essieux	Avec frein à disque à bain d'huile
	Différentiel à blocage automatique	Blocage de différentiel électrique à actionnement manuel
	Frein de service	Hydraulique
	Frein de stationnement	Mécanique
	Batterie	24 V
Divers	Pression hydraulique de service des accessoires	200 bar
	Débit d'huile des accessoires	180 l/min
	Puissance acoustique LwA dB(A) garantie	WIP

POSSIBILITÉ DE PERSONNALISATION COMPLÈTE

Nous vous offrons un maximum de confort, même dans les situations les plus extrêmes ! Choisissez parmi les nombreuses options de personnalisation de votre chariot, allant des panneaux insonorisants à la cabine fermée.

Profitez d'une efficacité et d'une polyvalence maximales dans votre travail quotidien.



CABINE FERMÉE DISPONIBLE EN OPTION

Personnalisez votre machine avec la cabine fermée, les portes pleine hauteur et la climatisation en option pour un maximum de confort et de flexibilité au travail.

DIMENSIONS

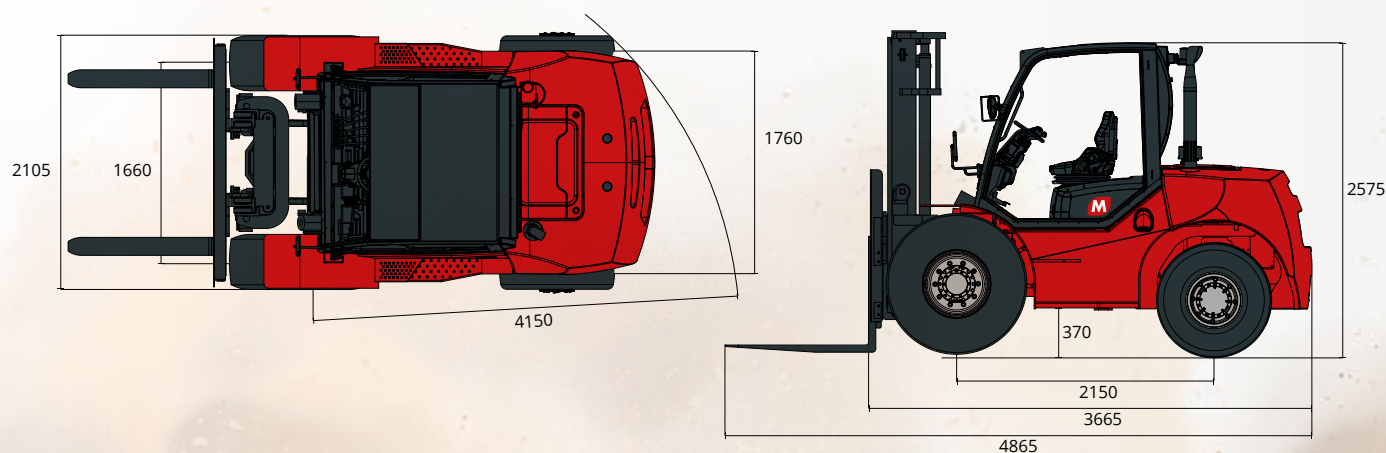

EXCELLENTE
TRACTION TOUT-TERRAIN

EXTRÊME
MANIABILITÉ

RÉSISTANCE
ET DURABILITÉ
DES MATÉRIAUX

GRANDE
CAPACITÉ ET HAUTEUR
DE LEVAGE

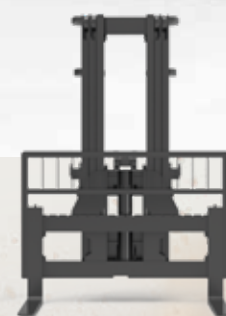
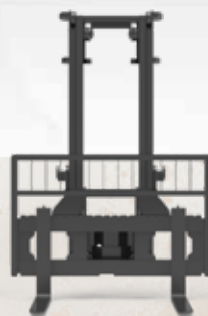

MONTANTS

Type		Wide View			Triplex				
Modèle		M-FL-1009	M-FL-1010	M-FL-1011	M-FL-1012	M-FL-1013	M-FL-1014	M-FL-1015	M-FL-1016
Configuration		std	opt	opt	opt	opt	opt	opt	opt
Hauteur de levage max. (mm)		3 000	3 700	4 000	4 000	4 300	4 500	4 800	5 000
Hauteur max. (mm)	Hauteur avec montant abaissé	2 685	3 035	3 185	2 760	2 850	2 910	3 010	3 060
	Hauteur avec montant levé sans grille de protection de la charge	4 183	4 883	5 183	5 470	5 740	5 920	6 220	6 399
Levée libre (mm)	Sans grille de protection de la charge	170	170	170	1 300	1 420	1 500	1 600	1 671
Porte-à-faux avant (mm)		735	735	735	804	804	804	804	804
Angle d'inclinaison	En avant	15	15	15	15	15	15	15	10
	Arrière	15	15	15	15	15	15	15	15
Capacité de charge (kg) Centre de gravité de la charge 500 mm	ISO 22915-2	5 000	5 000	5 000	5 000	4 600	4 300	4 100	3 900
	ISO 22915-13	5 000	5 000	5 000	5 000	4 500	4 100	3 900	3 500

Avec positionneur de fourches Cascade, capacité de charge réduite de 300 kg.

Avec translateur et positionneur de fourches Cascade, capacité de charge réduite de 500 kg.

CARACTÉRISTIQUES FL 5,0A

- Cabine OHG
- Feux de route avant et arrière
- Feu clignotant jaune
- Rétroviseurs droit et gauche
- 4 soupapes et tuyauteries
- Anneaux d'ancrage
- Siège avec suspension
- Accoudoir
- Écran LCD de 4 pouces
- Diagnostic intégré à bord
- Bouton d'arrêt d'urgence en cabine
- Compte-heures
- Avertisseur sonore de marche arrière
- Frein de stationnement manuel
- Prédisposition système d'interverrouillage des ceintures de sécurité (SPO nécessaire si requis)

OPTIONS FL 5,0A

- Pare-brise avant avec essuie-glace
- Pare-brise arrière avec essuie-glace
- Cabine fermée
- Chauffage
- Climatisation
- Coussin d'isolation acoustique
- Pneus pleins remplis de mousse (remplaçant les pneus pleins standard)
- Pneus pleins anti-traces (uniquement version avec mousse - remplaç. pneus pleins standard)
- Phares de travail LED avant
- Prise étanche standard européenne à 7 broches
- 5e connecteur supplémentaire
- 5e soupape supplémentaire
- Système de pesée - fonction d'impression incluse
- Système de pesée - fonction d'impression non incluse
- Système pare-étincelles
- Feu bleu de signalisation
- Miroir sphérique panoramique
- Interrupteur supplémentaire en cabine pour blocage alimentation principale
- Système de détection présence opérateur (SPO) avec alarme - CE 2023
- Système de présence de l'opérateur (SPO) avec inhibition du moteur - obligatoire pour l'Australie
- Peinture spéciale
- Prédisposition immatriculation routière
- Connecteur pour systèmes GPS de gestion flotte

SÉRIE COMPLÈTE



FL 2,5A



FL 3,0A



FL 3,5A



FL 5,0A