

# CARRETILLAS ELEVADORAS PARA TERRENOS ACCIDENTADOS

**FL**  
**2,5**

PRELIMINAR



CONSTRUCCIÓN



LOGÍSTICA

<b>Identificación del modelo</b>	Nombre del modelo	FL2,5
	Capacidad de carga - con STD WVM3,0	2500 kg
	Baricentro de la carga	500 mm
	Alimentación	Diésel
	Distancia entre el centro del eje delantero y el nivel horquillas	600 mm
<b>Peso</b>	Peso	5400 kg
	Peso en el eje delantero (a plena carga) / trasero (a plena carga)	6810/1090 kg
	Peso en el eje delantero (en vacío) / trasero (en vacío)	2390/3010 kg
<b>Ruedas</b>	Tipo de ruedas	Neumáticos
	Marca de los neumáticos	Exmile
	Medidas de las ruedas delanteras	12-16,5-14PR
	Medidas de las ruedas traseras	10,0/75-15,3
	Número de ruedas motrices	4WD - 2X / 2X
<b>Motor Stage V</b>	ID del modelo	FL2,5-KV
	Marca y modelo del motor	KUBOTA V2607-CR-TE5B
	Cilindros/cilindrada del motor	4/2615
	Velocidad nominal	2400 rpm
	Norma de emisiones	Stage V
	kW/(CV)	47,3 kW (63 CV)
<b>Prestaciones</b>	Velocidad de transporte (a plena carga/en vacío)	23/25 km/h
	Velocidad de elevación (a plena carga/en vacío)	0,50/0,51 m/s
	Velocidad de bajada (a plena carga/en vacío)	0,4/0,45 m/s
	Fuerza de tracción (a plena carga)	4200 daN
	Pendiente máxima superable (a plena carga)	52%
	Modelo de transmisión	4F35S
	Tipo de transmisión	Hidráulica - Powershift con tres marchas
	Tipo de ejes	Con freno de disco en baño de aceite
	Diferencial de bloqueo automático	Bloqueo eléctrico del diferencial de accionamiento manual
	Freno de servicio	Hidráulico
	Freno de estacionamiento	Mecánico
	Batería	12 V
	<b>Otro</b>	Presión hidráulica de funcionamiento de los accesorios
Caudal de aceite de los accesorios		80 l/min
Potencia acústica LwA dB(A) garantizada		101 dB(A)

## POSIBILIDAD DE PERSONALIZACIÓN COMPLETA

¡Te ofrecemos el máximo confort incluso en las situaciones más extremas! Elige entre las muchas opciones para personalizar tu carretilla, de los paneles insonorizantes a la cabina cerrada.

Disfruta de la máxima eficacia y versatilidad en tu trabajo diario.



## CABINA CERRADA DISPONIBLE COMO OPCIÓN

Personaliza tu máquina con la cabina cerrada, las puertas de altura completa y el aire acondicionado opcional, para trabajar con total comodidad y flexibilidad.

# DIMENSIÓN

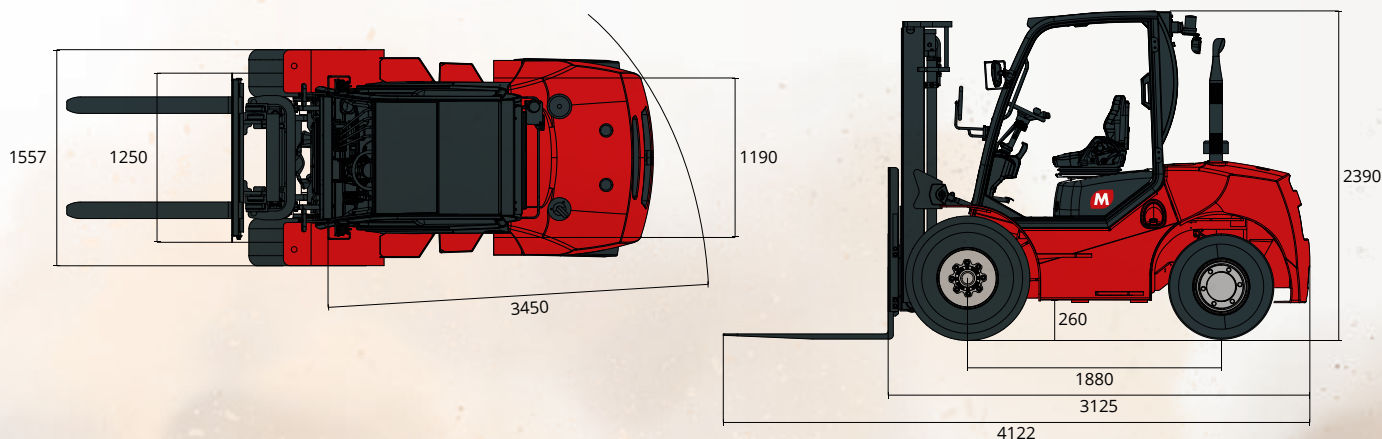

**EXCELENTE**  
**TRACCIÓN OFF-ROAD**

**ÓPTIMA**  
**MANIOBRABILIDAD**

**RESISTENCIA**  
**Y DURABILIDAD**  
**DE LOS MATERIALES**

**GRAN**  
**CAPACIDAD Y ALTURA**  
**DE ELEVACIÓN**

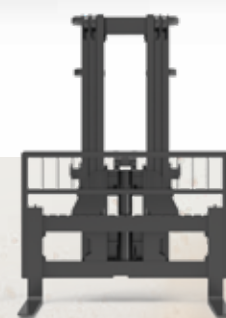
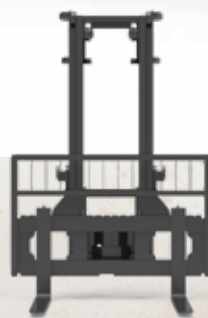

# MÁSTILES

Tipo		Wide View			Triplex				
Modelo		M-FL-1001	M-FL-1002	M-FL-1003	M-FL-1004	M-FL-1005	M-FL-1006	M-FL-1007	M-FL-1008
Configuración		std	opc	opc	opc	opc	opc	opc	opc
Altura de elevación máx. (mm)		3000	3700	4000	4000	4300	4500	4700	5000
Altura máx. (mm)	Altura con mástil bajo	2215	2615	2815	2115	2215	2265	2365	2515
	Altura con mástil alto sin rejilla de protección carga	3782	4482	4782	4860	5160	5360	5560	5860
Elevación libre (mm)	Sin rejilla de protección carga	140	140	140	1255	1355	1405	1505	1655
Voladizo delantero (mm)		585	585	585	603	603	603	603	603
Ángulo de inclinación	Adelante	10	10	10	10	10	10	10	6
	Atrás	12	12	12	12	12	12	12	6
Capacidad (kg)	ISO 22915-2	2500	2500	2500	2500	2400	2200	2000	1900
	Baricentro de la carga 500 mm	ISO 22915-13	2500	2500	2100	2000	1900	1700	1400

Con posicionador de horquillas Cascade, capacidad reducida en 300 kg.

Con desplazador lateral y posicionador de horquillas Cascade, capacidad reducida en 500 kg.

## CARACTERÍSTICAS FL 2,5

- Cabina abierta (parabrisas delantero y luneta trasera)
- Limpiaparabrisas delanteros y traseros
- Faros de carretera delanteros y traseros
- Luces led de trabajo frente cabina
- Luz azul
- Luz intermitente ámbar
- Espejos retrovisores derecho e izquierdo
- Espejo convexo panorámico
- 4 válvulas y tuberías
- Anillos de anclaje
- Asiento con suspensión
- Predisposición sistema de enclavamiento de los cinturones de seguridad (SPO necesario, en su caso)
- Reposabrazos
- Pantalla LCD en color de 4 pulgadas
- Sistema de diagnóstico a bordo
- Botón de parada de emergencia en la cabina
- Freno de estacionamiento manual
- Cuentahoras
- Avisador acústico de marcha atrás

## OPCIONES FL 2,5

- Cabina cerrada
- Calefacción
- Aire acondicionado
- Panel de aislamiento acústico
- Neumáticos superelásticos (sustituyen neumáticos estándar)
- Neumáticos delanteros macizos
- Neumáticos antihuellas
- Conector impermeable estándar europeo de 7 pines
- Sistema parachispas
- Interruptor adicional en la cabina para bloqueo alimentación principal
- Sistema de sensor de presencia del operador (OPS) con alarma - CE 2023
- Sistema de sensor de presencia del operador (OPS) con inhibición del motor - obligatorio para Australia
- Pintura especial
- Predisposición matriculación para circulación vial
- Conector para sistemas GPS para gestión flota

## SERIE COMPLETA



FL 2,5



FL 3,0



FL 3,5



FL 5,0