

# RTH

## 8.27



BUDOWNICTWO



LOGISTYKA



WYDARZENIA  
I FILM



LEŚNICTWO



RTH

8.27



### KABINA

Najlepsze w swojej klasie  
bezpieczeństwo i widoczność



### WYDAJNOŚĆ

Niezrównana efektywność  
podnoszenia



### SCHEMAT OBCIĄŻENIA NA ŻYWO

Trzy dynamiczne diagramy  
obciążeń w czasie rzeczywistym

**WYMIARY (mm)**

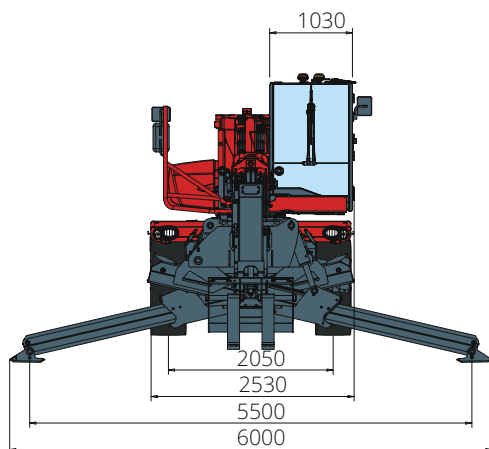

**Widok  
Z PRZODU**

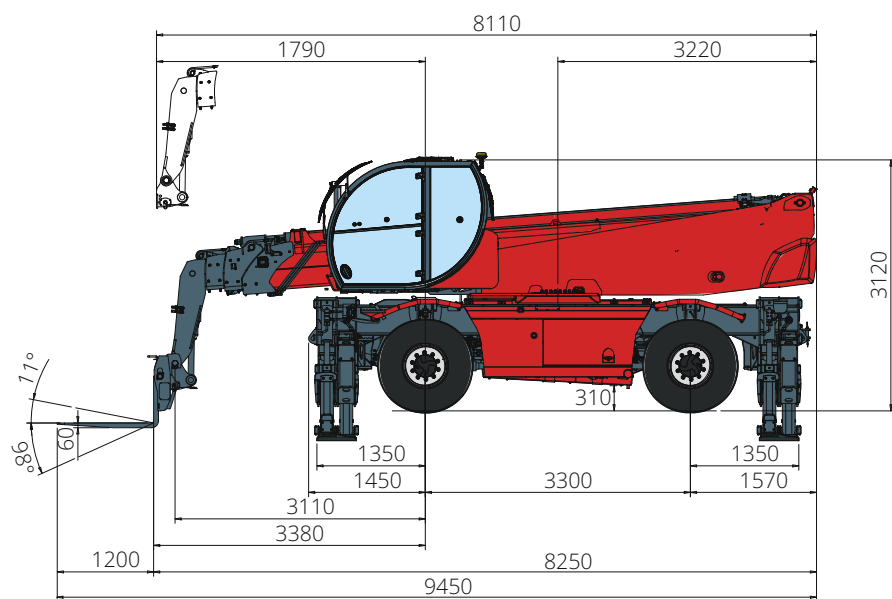

**Widok  
Z BOKU**

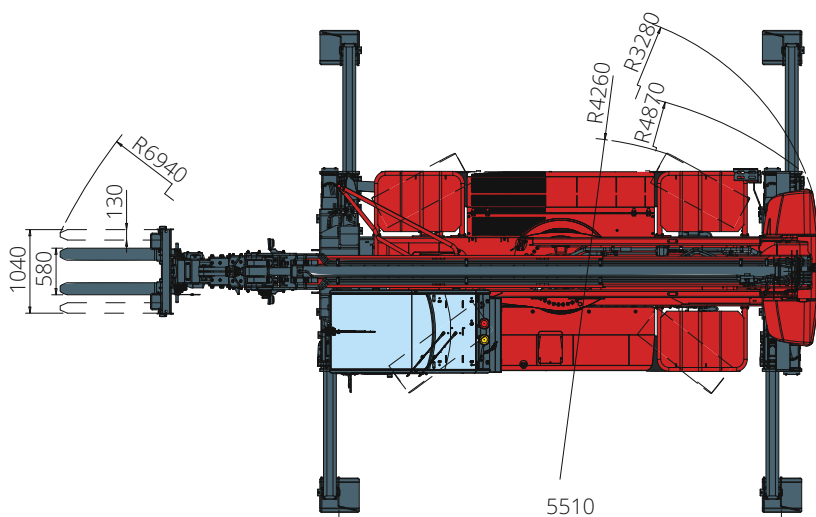

**Widok  
Z GÓRY**

Diagram obciążeń z  
**CAŁKOWICIE ROZSUNIĘTYMI  
PODPORAMI**

ATT - 03 - 007

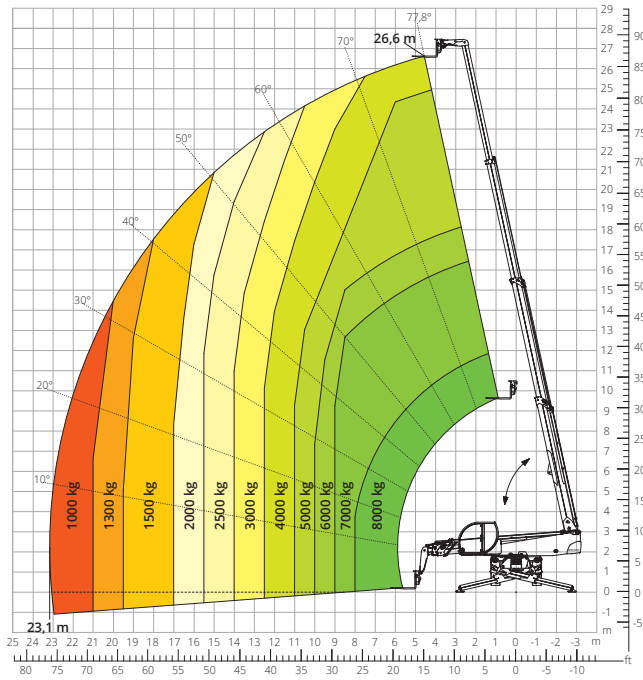

Diagram obciążeń  
**OSPRZĘT PRZEDNI,  
NA KOŁACH**

ATT - 03 - 007

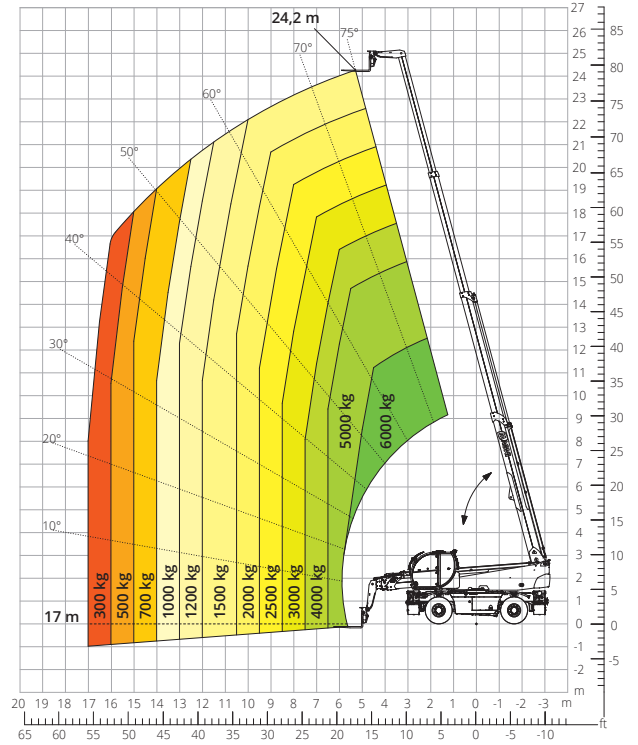

Diagram obciążeń z  
**WCIĄGARKĄ, 3.500 kg**

ATT - 02 - 002

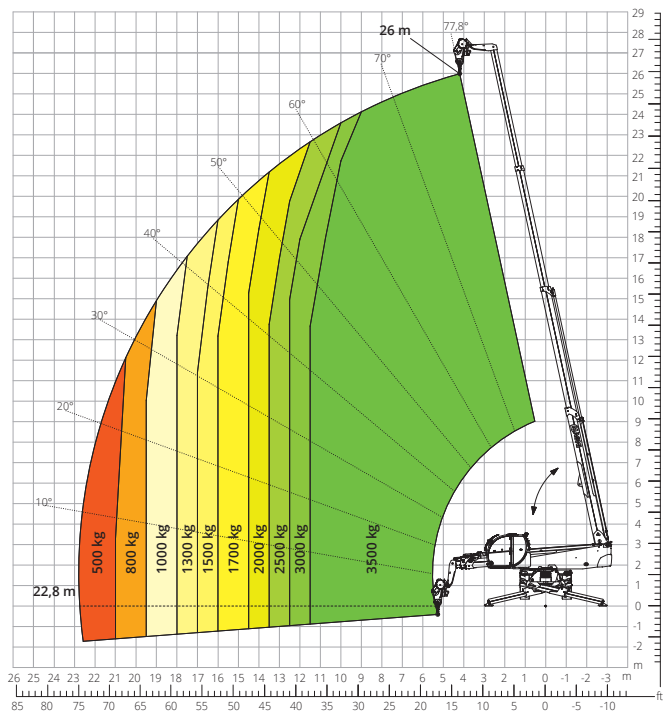

Diagram obciążeń z  
**WCIĄGARKĄ, 8.000 kg**

ATT - 02 - 006

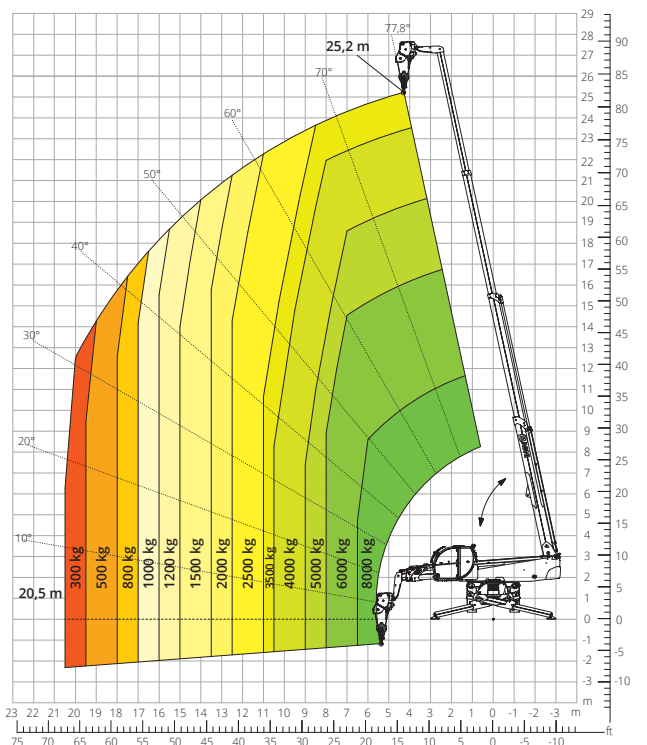

Diagram obciążeń z  
**WCIĄGARKĄ, 8.000 kg**  
ATT - 05 - 003

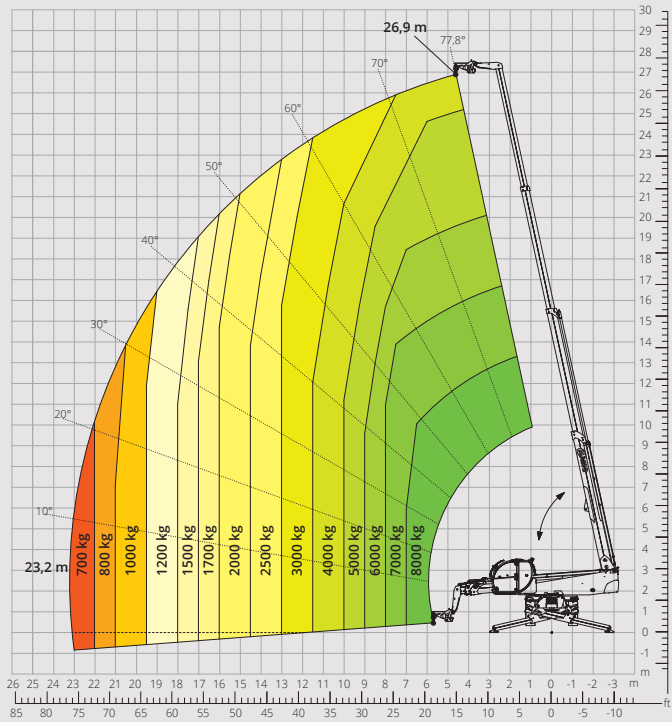

Diagram obciążeń z  
**ŻURAWIEM Z WCIĄGARKĄ,  
1.500 kg**  
ATT - 04 - 011

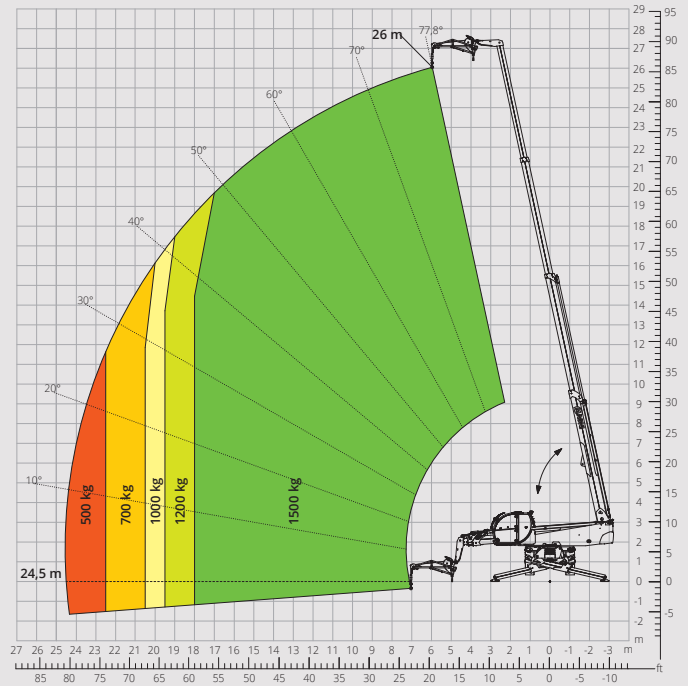

Diagram obciążeń z  
**ŻURAWIEM Z WCIĄGARKĄ,  
2.000 kg**  
ATT - 04 - 015

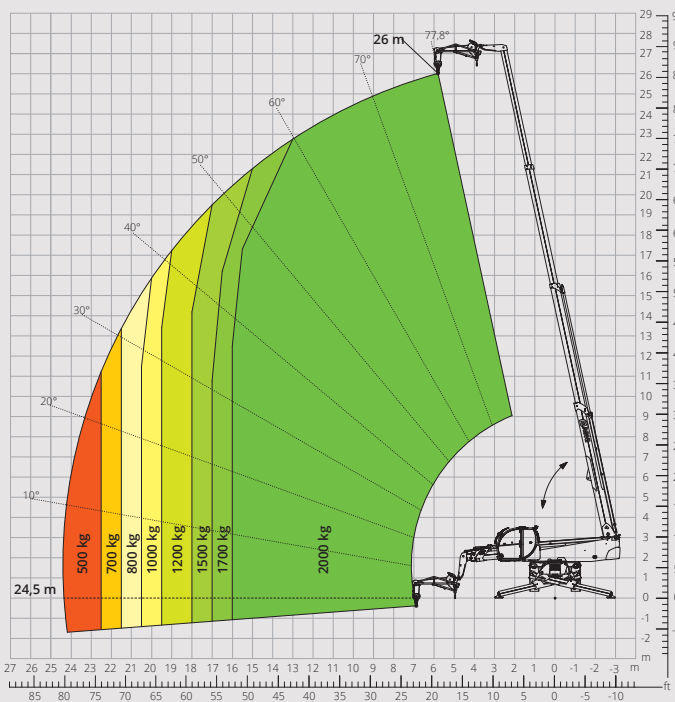

Diagram obciążeń z  
**ŻURAWIEM Z WCIĄGARKĄ,  
3.000 kg**  
ATT - 04 - 019

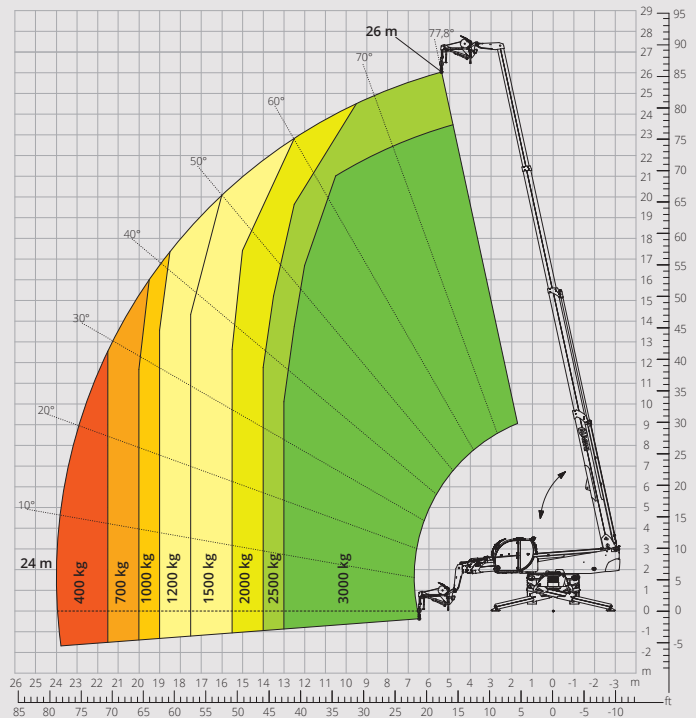

Diagram obciążeń z  
**ŻURAWIEM, 2.000 kg**  
ATT - 04 - 013

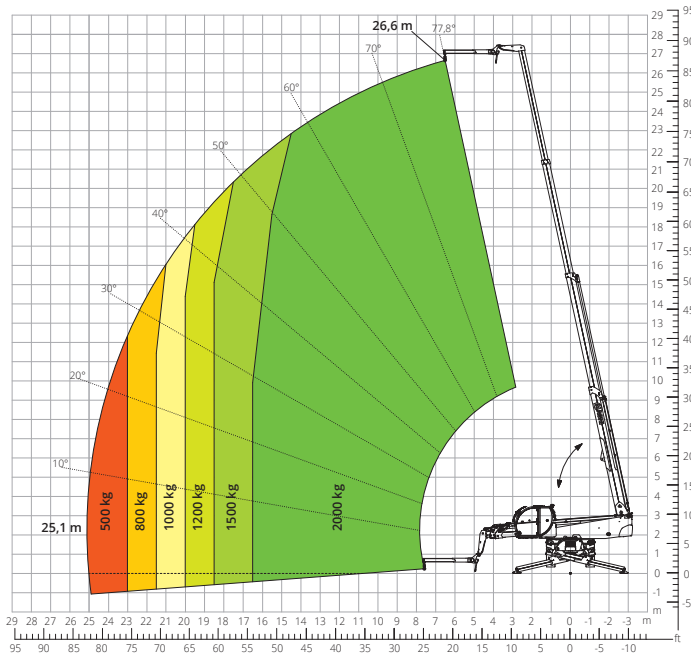

Diagram obciążeń z  
**PLATFORMĄ OBROTOWĄ  
ROZSUWANĄ, 500 kg**  
ATT - 01 - 007

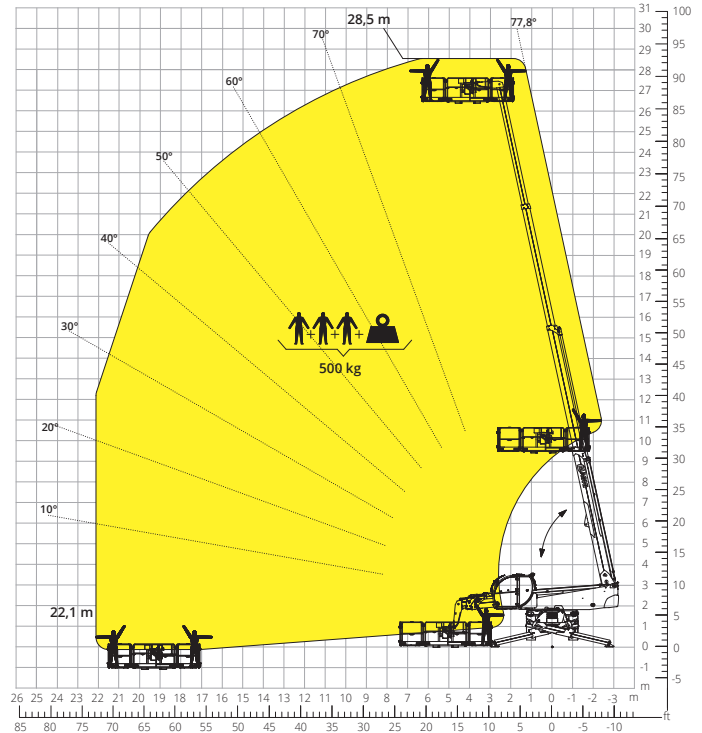

Diagram obciążeń z  
**PLATFORMĄ OBROTOWĄ  
ROZSUWANĄ, 1.000 kg**  
ATT - 01 - 016

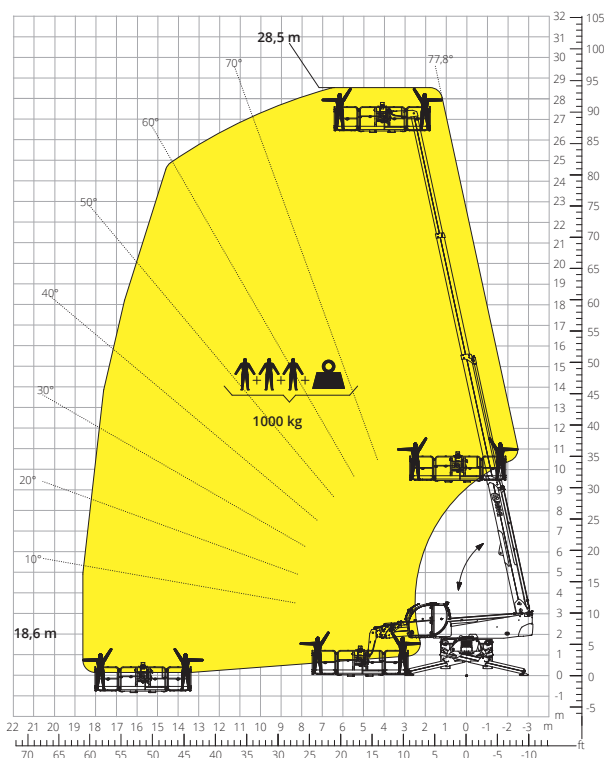
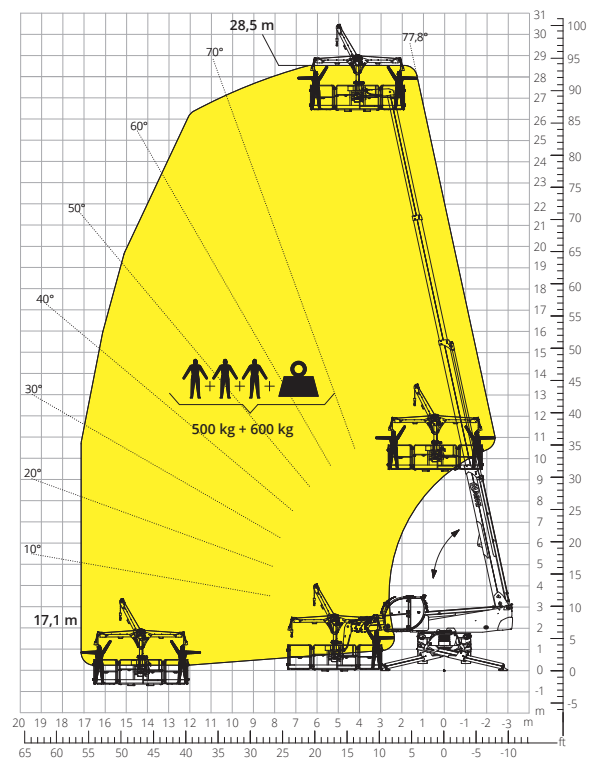

Diagram obciążeń z  
**PLATFORMĄ, 500 kg, Z WCIĄGARKĄ,  
600 kg**  
ATT - 01 - 026



<b>Opis maszyny</b>	Podnośnik teleskopowy	RTH 8.27	
	Maksymalny udźwig	8.000 kg	
	Maksymalna wysokość podnoszenia	26,60 m	
	Maksymalna rozpiętość	23,10 m	
	Obrót	360° (w trybie ciągłym)	
<b>Podpory</b>	Typ	Teleskopowe, nożycowe	
<b>Silnik</b>	Model	<b>Volvo TAD 552 VE Stage IIIA</b>	<b>Volvo TAD 582 VE Stage V</b>
	Moc znamionowa	160 kW (218 KM) przy 2.200 obr./min	160 kW (218 KM) przy 2.300 obr./min
	Maksymalny moment obrotowy	910 Nm przy 1.450 obr./min	925 Nm przy 1.380 obr./min
	Pojemność	5,13 l	
	Liczba cylindrów	4 w układzie rzędowym	
	Konfiguracja silnika	Turbodoładowany diesel z bezpośrednim wtryskiem	
	Układ chłodzenia	Płyn chłodzący – intercooler	
	<b>Napęd</b>	Typ	Hydrostatyczny
Ciśnienie maksymalne		480 barów	
Skrzynia biegów		Dropbox, 2 prędkości: przód – tył	
Typ		Osie z przekładniami planetarnymi	
<b>Osie i hamulce</b>	Oś przednia	Wahliwa i skrętna, z poziomowaniem, +/- 8°	
	Oś tylna	Wahliwa i skrętna, z hydrauliczną blokadą	
	Przesuw boczny	4WD – 4WS	
	Liczba kół skrętnych	Jedna oś skrętna / dwie osie skrętne / funkcja kraba	
	Tryby skrętu	Wielotarczowy w kąpiel oleju na przedniej i tylnej osi	
	Hamulec główny	Hydrauliczny, z ujemnym oddziaływaniem na oś przednią	
	Hamulec postojowy	445/65 R22,5	
	<b>Osiągi</b>	Rozmiary opon	40 km/h
Promień skrętu (po oponach)		66%	
Promień skrętu wideł		6.940 mm	
<b>Masy</b>	Całkowita na pusto*	22 500 kg	
<b>Pojemność zbiorników i instalacji</b>	Olej napędowy	270 l	270 l
	AdBlue	-	40 l
	Olej hydrauliczny	164 l	164 l
	Olej silnikowy	16 l	16 l
	Płyn chłodzący	40 l	40 l
<b>Instalacja hydrauliczna do ruchu</b>	Typologia instalacji	Wykrywanie obciążenia	
	Pompa główna	Zmienny wydatek	
	Maks. przepływ hydrauliczny	160 l/min	
	Maks. przepływ hydrauliczny głowicy wysięgnika	75 l/min	
	Ciśnienie robocze maks.	350 barów	
	Rozdzielacz dla ruchów wysięgnika	Zawór elektroproporcjonalny SIL 2	
	Sterowaniem ruchem	Dwa joysticki ze zintegrowanym przyciskiem aktywacji manewru	
<b>Zgodność z normami</b>	2006/42/WE: Dyrektywa maszynowa UE		
	2016/1628: Rozporządzenie UE dotyczące emisji silników spalinowych (etap V)		
	EN 1459-X: Dotycząca wymogów bezpieczeństwa wózków jezdniowych podnośnikowych ze zmiennym wysięgiem		
	EN 280-1/EN 280-2: Normy dotyczące podestów ruchomych przejezdnych (jeśli dostępne)		
	ROPS/FOPS poziom 2: dotycząca norm dla struktur ochronnych		

*Dane zawarte w tej broszurze mają charakter informacyjny i mogą ulec zmianie bez wcześniejszego powiadomienia. Wszystkie zdjęcia mają charakter poglądowy i mogą nie odzwierciedlać dokładnie rzeczywistego wyglądu produktu.*

*\*Podana masa odnosi się do pojazdu bez obciążenia z wyposażeniem standardowym i może się różnić w zależności od wybranej konfiguracji.*

## Standardowa konfiguracja maszyny obejmuje następujące elementy:

### KABINA

- System „Easy access”
- Fotel Premium z możliwością odchylenia, pneumatyczną amortyzacją i zagłówkiem
- Regulowana kolumna kierownicy
- Analogowy joystick
- Regulowana roleta przeciwsłoneczna
- Ogrzewanie
- Klimatyzacja
- Radio FM/AM z łącznością USB i Bluetooth
- Ambientowe oświetlenie LED
- Złącza USB typu A i typu C (5 V)

### INFORMACJE W CZASIE RZECZYWISTYM

- Ekran dotykowy, 12”
- MCTS – Magni Combi Touch System – oprogramowanie pokładowe
- Automatyczny system rozpoznawania narzędzi RFID
- LMI – wskaźnik momentu obciążenia
- LLD – schemat obciążenia na żywo
- Zintegrowana diagnostyka pokładowa i zdalna
- Kamera wsteczna z obrazem wyświetlanym w systemie MCTS

### DANE TECHNICZNE

- Standardowe szybkozłącze
- Przygotowanie do platformy
- Zaawansowany trzyliniowy system magistrali CAN
- Automatyczny system poziomowania podpór
- Automatyczne wyrównywanie kół przednich i tylnych
- Wysokoprecyzyjny silnik obrotu wieży firmy Liebherr
- Automatyczny hamulec postojowy
- Mechaniczny wyłącznik akumulatora w komorze silnika
- Układ elektryczny: 24 V – IP67

### OBSŁUGA SERWISOWA

- System łączności MyMagni by Trackunit (bezpłatnie na życzenie)
- Gwarancja: 24 miesiące/2.000 godzin